

ГЛАВНОЕ:

БЛАГОТВОРИТЕЛЬНАЯ ЯРМАРКА - 152 444,75 руб.



Метелшца

Лучший клуб 2016



Газета
Самарского
медико-технического
лицея

ВЫПУСК №6

2016/2017 УЧЕБНЫЙ ГОД

WWW.SMTL.RU

ГЛАВНОЕ

ЗВЕЗДНЫЙ КРУГ 2017

ПОЗДРАВЛЯЕМ ПОБЕДИТЕЛЕЙ!

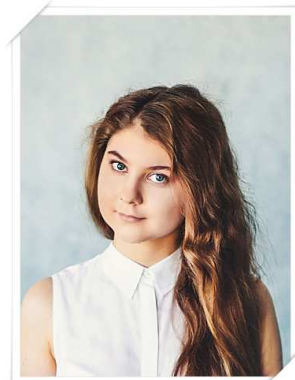
см. продолжение на **стр. 2** →

АНОНС ВЫПУСКА

ЛИЦЕЙ

ЗВЕЗДНЫЙ КРУГ 2017



ПОДРОБНОСТИ НА СТР. 1-2

ЛИЦЕЙ

ПРОЕКТ CANSAT В СМТЛ



ПОДРОБНОСТИ НА СТР. 4-5

ЛИЦЕЙ

НАШИ В АРТЕКЕ



ПОДРОБНОСТИ НА СТР. 6-8

ВУЗЫ

НАШ ВЫПУСКНИК 2015 ЛЮДМИЛА НЕДИНА ОБ УЧЕБЕ В LIVERPOOL JOHN MOORES UNIVERSITY

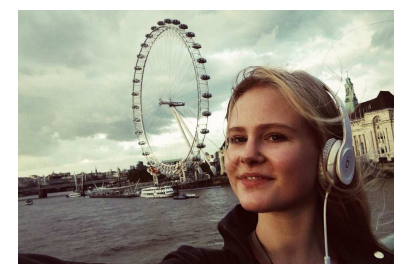

ПОДРОБНОСТИ НА СТР. 11-13



ЛУЧШИЕ ИЗ ЛУЧШИХ

ДЕЛА ЛИЦЕЙСКИЕ - ЗВЕЗДНЫЕ

ЗВЕЗДНЫЙ КРУГ 2017

АВТОР: КОСМИРОВА Н.Г.

ФОТОРЕПОРТАЖ

ЛИЦЕЙ

← продолжение со **стр. 1**

Лучшие ученики и сотрудники лицея награждены на масштабном мероприятии "ЗВЕЗДНЫЙ КРУГ-2017"

26 апреля 2017 в Самарском медико-техническом лицее прошло одно из самых масштабных событий учебного года "ЗВЕЗДНЫЙ КРУГ". Это традиционное ежегодное меро-

прияние СМТЛ, подведение итогов года, награждение лучших учеников и сотрудников лицея состоялось в концертном зале ДК "Современник". В каждой номинации были названы претенденты из каждого класса и объявлен победитель. Победители в индивидуальных и групповых номинациях получили заслуженные награды: дипломы, грамоты и кубки - из рук руководителей лицея, а также бурные овации зрительного зала (учеников, педагогов и родителей лицея). Поздравляем всех с большим лицейским праздником научных и творче-



ских результатов "ЗВЕЗДНЫЙ КРУГ-2017", который из года в год объединяет всех участников образовательного процесса: учеников, педагогов и родителей лицея. СПАСИБО за Ваше звездное сияние, кото-

рое создает ежегодно новый "Звездный круг", прославляя имя любимого Самарского медико-технического лицея в Самаре и в России.



ДОБРЫЕ ДЕЛА

ДЕЛА ЛИЦЕЙСКИЕ - БЛАГОТВОРИТЕЛЬНЫЕ

«МИР ТЕПЕРЬ ЛУЧШЕ!»

АВТОР: РОГОЖИНА ВЕРОНИКА, 9 м

ПУСТЬ ЭТОТ МИР БУДЕТ ЛУЧШЕ!

ЛИЦЕЙ

7 апреля в Центре Творчества Учащихся прошла ежегодная благотворительная акция «Мир Теперь Лучше!» в поддержку ребят, которым требуется дорогостоящее лечение. В итоге сумма, собранная учащимися и их родителями, оказалась больше ста пятидесяти тысяч рублей.

На самом деле, я впервые участвую в этой акции, поэтому всё происходящее в ту пятницу было для меня в

новинку. В ЦТУ мы приехали аж к девяти часам и, под руководством Натальи Николаевны Петровой и Анны Акимовой, до полудня занимались подготовлением к ярмарке: развешивали мандалы, ставили картины, выкладывали выпечку на тарелки. Обстановка была возбуждённая, потому и мне, и девочкам из моего класса, которые тоже в первый раз на подобном мероприятии, было интересно, как всё будет происходить на деле.

Первая ярмарка, организованная для начальной школы, прошла очень



шумно и громко. Огромная толпа хлынула к разным видам пирожков и кексов. Столы с выпечкой опустели буквально за полчаса. О том, что творилось в соседнем зале, где наши «коллеги» следили за разнообразными поделками, могу сказать немного, потому что я была прикреплена к столу с очень вкусными пирожными.

Примерно через полчаса после открытия ярмарки начался благотворительный концерт, где выступили дети, учащиеся в начальной школе. Закрылась ярмарка примерно в одно время с окончанием концерта. У всех трудящихся появилось время отдохнуть, чему мы были несказанно рады. Но за этот промежуток времени мы ещё должны были успеть убрать со столов и протереть их, а

также расставить блюда к ярмарке 5-7 классов.

Эта ярмарка прошла в более спокойном режиме. Если учащиеся пятых-шестых классов покупали всё, что могли купить, старшеклассники уже выбирали то, что им больше нравится. Но концерт как раз получился более интересным и красочным. В нём уже участвовали ученики и начальной, и средней, и старшей школы. Особенно запомнились выступления Михаила Бубнова и Александры Савельевой.

В конце всего этого мероприятия, мы, безумно уставшие, но очень довольные результатами наших стараний, поняли, что сегодня мы внесли свой «организационный» вклад в эту акцию. Надеемся, что мы сделали этот мир лучше.

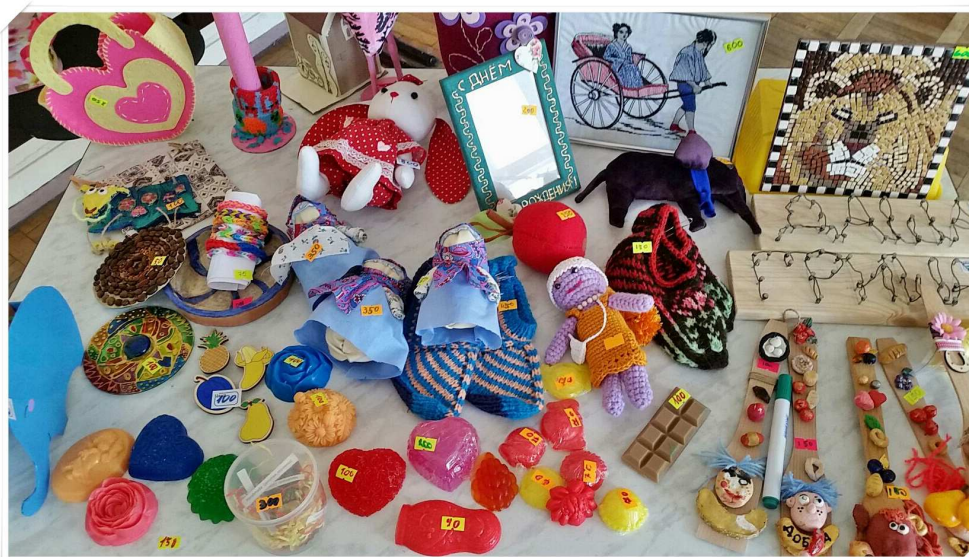

НЕСКУЧНЫЙ ПРОЕКТ

ДЕЛА ЛИЦЕЙСКИЕ - «КОСМИЧЕСКИЕ»

ПРОЕКТ CANSAT В СМТЛ

АВТОР: МАРГАЧЕВ ДАНИЛА, 11 м

ПРОЕКТ ИЩЕТ ПОСЛЕДОВАТЕЛЕЙ!

ПРОЕКТ

Понятие проектной деятельности, стоит полагать, знакомо каждому лицеисту, причём большинству - по личному опыту. Однако не все знают, что в нашем лицее вот уже несколько лет существует команда, принимающая участие в международном проекте CanSat, у которой мы и взяли интервью, дабы осветить тему проектной деятельности немного с другой стороны.

- С чего начался проект? Кто является постоянным участникам, кто занимался раньше?

Арсений Радущин: Проект начался с появления российской лиги CanSat, тогда в лицее и появился кружок, изначально под руководством Готовцева. Это было задолго до того, как мы стали его участниками. "Первопроходцами" в этом деле стали Чернышев Владислав, Логинов Павел, Осипов Максим. Они были основными членами предыдущей команды. Потом к ним, будучи в 8 классе, присоединился я. А на следующий год в проект пришёл и Даниил Матков. К сожалению, старшие ребята уже выпустились, так что постоянными участниками сейчас являемся только мы с Даниилом. Адекватной и достойной "смены" себе не видим. Думаю, что это связано с печальным снижением уровня заинтересованности лицеистов в проектной деятельности. По их мнению это "что-то ненужное" и "для

галочки".

Даниил Матков: Справедливости ради стоит отметить, что время от времени кружок посещает ещё некоторое количество людей, которые просто хотят чему-то научиться или как-то помочь нам, однако, как сказал Арсений, постоянными участниками проекта их назвать нельзя.

- В чем суть спутника, для чего он вообще нужен?

Даниил Матков: Спутник CanSat - это действующая модель микроспутника весом до 350 граммов. Все основные элементы «спутника» должны вмещаться в банку объемом 0,5 л. «Спутник» запускается ракетой

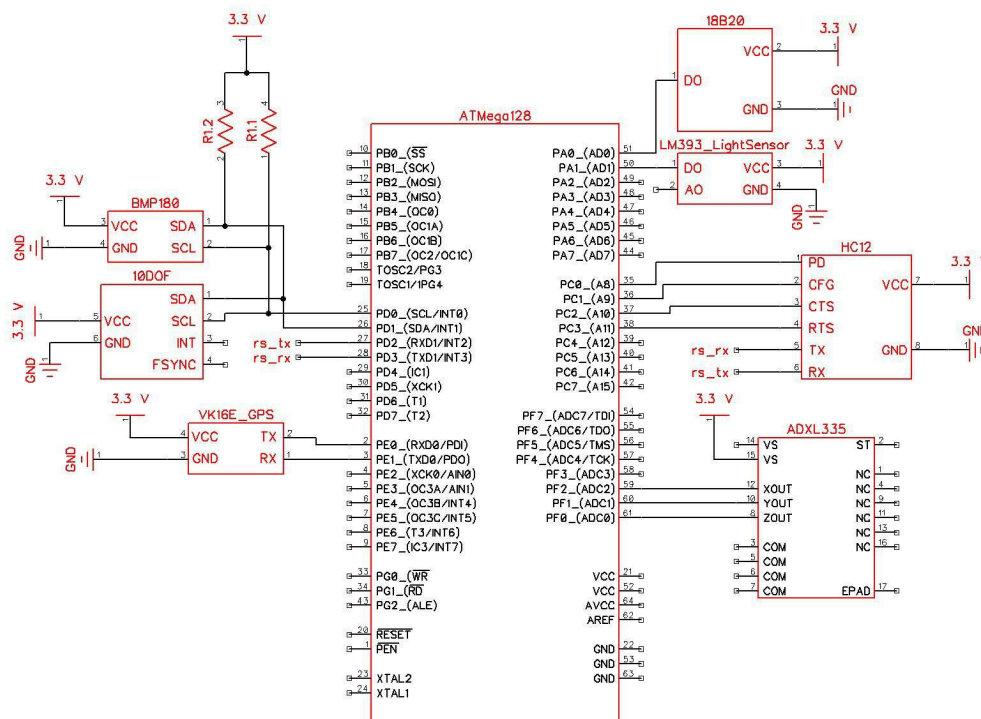

или сбрасывается с вертолёта с высоты 1-2 км.

Арсений Радущин: Технически то,

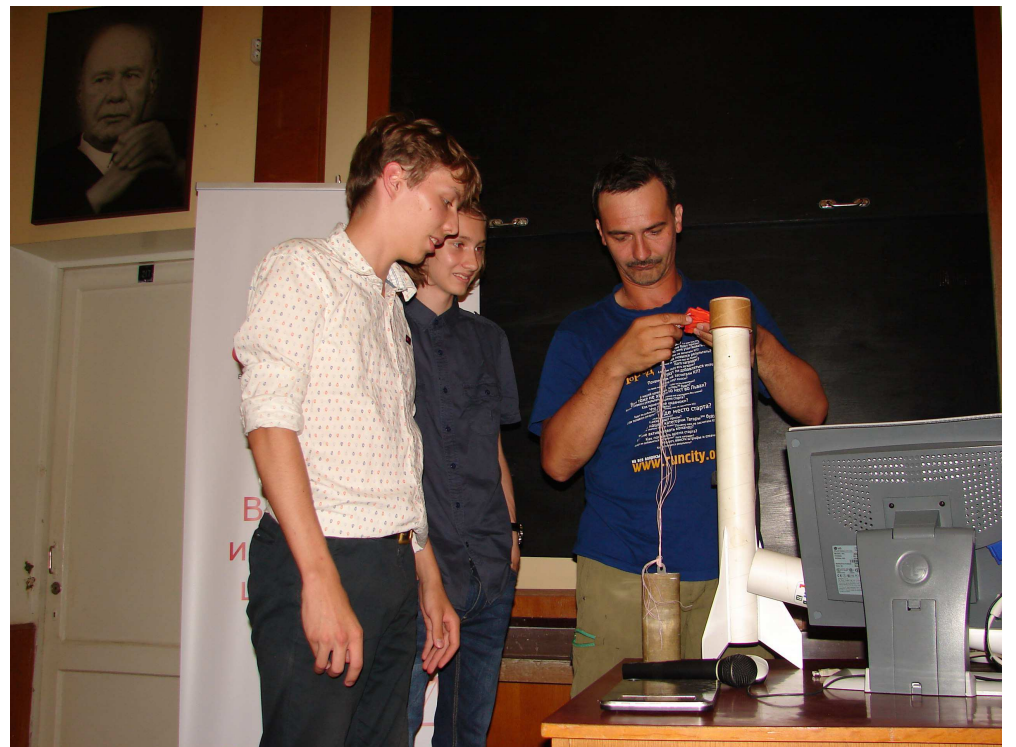

что мы между собой называем "спутником", следует называть "аэрозонд". Вообще, стоит отметить, что CanSat - это мировое движение.

емя сравнить алгоритмы определения местоположения в пространстве. Суть в том, что многие спутники дистанционного зондирования земли (реальные орбитальные, я имею в виду) используют старую алгоритмическую базу. И это вызывает ряд проблем для пользователей. Если объяснять простым языком, то всё выглядит примерно так: вы решили купить снимки каких-нибудь ледников, чтобы отслеживать их движение. Вы делаете запрос в агентство, передаёте им интересующие координаты и деньги. А в ответ получаете снимок. Так вот, в 30% случаев приходит не то, что хотел человек. Деньги и время потрачены зря. И всё потому, что разработчики спутников зондирования не используют новые методы. Мы хотим это исправить.

Даниил Матков: Вкратце о принципе работы: строится инерциальная система отсчета относительно точки старта на спутнике. Если метод окажется рабочим, то подобное решение можно переносить и на более серьезные системы, работающие без доступа к GPS, например, марсоходы. Для решения столь глобальной задачи на спутнике находятся и вспомогательные датчики, такие как датчик света для определения момента срабатывания пиропатрона в ракете, датчик давления и температуры для калибровки инерциальной системы отсчета по высоте, а также для корректности установки координат падения на спутнике стоит модуль GPS, данные которого условно считаются эталонными.

см. продолжение на **стр. 5** →

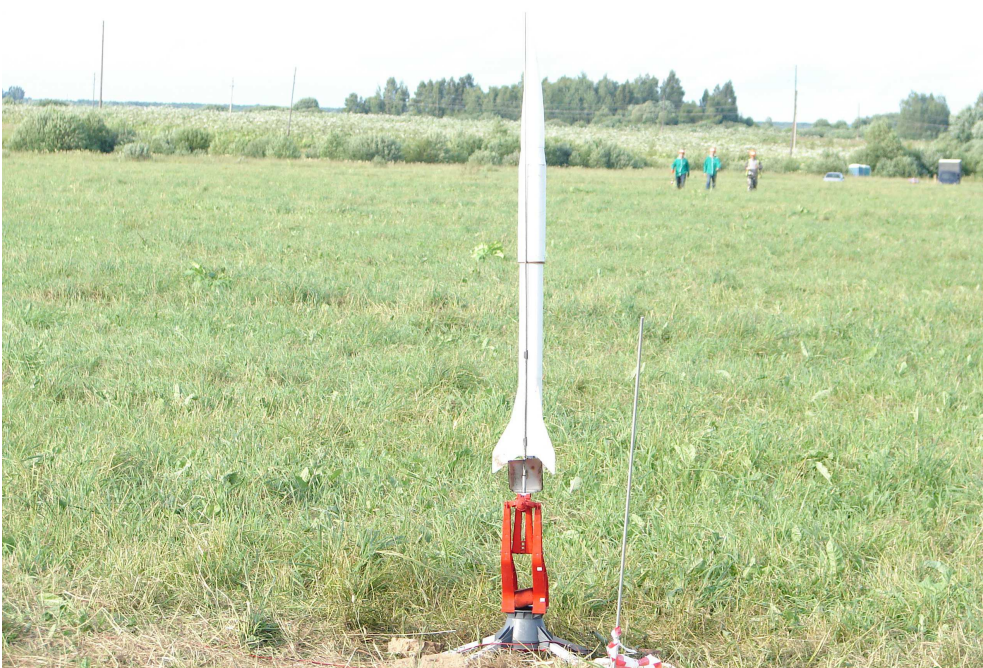

НЕСКУЧНЫЙ ПРОЕКТ

ДЕЛА ЛИЦЕЙСКИЕ - «КОСМИЧЕСКИЕ»

ПРОЕКТ CANSAT В СМТЛ

АВТОР: МАРГАЧЕВ ДАНИЛА, 11 м

ПРОЕКТ ИЩЕТ ПОСЛЕДОВАТЕЛЕЙ!

ПРОЕКТ

← продолжение со стр. 4

- Расскажите о создании спутника и принципах его работы?

Арсений Радущин: Процесс создания устройства очень интересен. Сначала мы разрабатываем базовую концепцию: что зонд делает, а главное - зачем. Потом делаем принципиальные электронные схемы, чтобы видеть какие модули и как подключаются, хватает ли мест для контактов и так далее. Потом мы начинаем проверять каждый отдельный модуль: сверяем данные, калибруем их. Далее соединяем всё постепенно, с каждым шагом усложняя конструкцию. Порой требуется устанавливать дополнительные микросхемы, которые мы делаем собственными руками.

Трудностей довольно много. У меня, как у инженера проекта, бывают проблемы с заводскими схемами. Зачастую на некоторых схемах не хватает одного-двух маленьких элементов, а мне приходится неделю выяснять причину неправильной работы. У Данила, как у программиста, тоже возникают проблемы, но иного характера.

Даниил Матков: Основной принцип, на котором строится весь спутник - отказоустойчивость. Что бы ни произошло на борту, спутник должен продолжать работу, для этого, например, на нем находятся два акселерометра с разной погрешностью и разным диапазоном перегрузок, два датчика температуры, и все

данные дублируются на энергонезависимую память.

Опыт подсказывает, что во время полета может сломаться абсолютно все что угодно, также опасен момент отделения спутника от ракеты, так как спутник буквально выстреливается пиропатроном, перегрузки достигают 28g. Почти вся электроника при таких перегрузках может дать сбой, важно не дать короткому сбою остановить работу спутника.

- На каких площадках вы уже представляли свой спутник, в конкурсах участвовали и в каких ещё планируете?

Арсений Радущин: С этим проектом мы защищались в НИИ Ядерной Физики при МГУ. Именно там базируется всё российское движение CanSat. Результатом этой поездки стал допуск на летние запуски, чему мы очень рады. Также мы защищались в МГТУ им. Баумана на конференции "Шаг в Будущее", там заняли второе место и получили рекомендацию к написанию научной статьи о проекте.

Кроме того, нас охотно звали на конференцию "Высшая проба", но мы не смогли поехать. Также в октябре 2017 года нас позвали на конференцию молодых ученых в ФИАН, но это ещё не скоро.

Даниил Матков: Не без гордости хочу отметить, что лицейская команда всегда получала полный допуск на летние запуски, которые упомянул Арсений, с первого раза. На этих запусках имеют места всяческие интересные и острые моменты, в ночь перед запуском все, конечно же, ломается во время попыток улучшить конструкцию, к шести утра чинится, после чего вы выдвигаетесь на полигон ради тех самых 120-180 секунд полета, по результату проведения которого станет ясно, чего стоили ваши усилия. Работа на полигоне представляет собой сначала мучительное пребывание в очереди на запуск, после чего вы выдвигаетесь к стартовой площадке и помещаете спутник в ракету, а потом не менее нервное ожидание получения телеметрии,

далее долгожданный запуск, затем наблюдение за планированием спутника на парашюте и его приземление, а дальше поиски с надеждой на то, что спутник приземлился не в борщевике (сок борщевика лишает кожу устойчивости к ультрафиолету, после соприкосновения возможны солнечные ожоги). После обнаружения спутника, вы получаете телеметрию и начинаете готовиться к итоговой защите.

Итоговая защита - это некое подведение итогов запуска, во время которого анализируется что сработало, что не сработало и почему, а также защита телеметрии (имеют место вопросы в духе: "Что это за скачок на графике давления и чем он вызван?", "Почему так резко изменялась угловая скорость?").

Арсений Радущин: Стоит также принять во внимание, что каждая команда запускается отдельно, остальные лишь наблюдают, запуски происходят один-два раза в час в зависимости от метеоусловий. Когда же пришла наша очередь запускать спутник, и электрозапал уже поджёг двигатель ракеты, поднялся сильный ветер и ракета пошла под 45 градусов к горизонту. Полёт был короче, чем предполагалось, да и зонд "спланировал" за границы полигона, на что намекнул Даниил, но всё равно мы остались довольны! Ощущение непередаваемое.

Редакция "MeTeЛицы" желает удачи Арсению и Даниилу, а также надеется, что проект заинтересует лицейстов, которые смогут к нему присоединиться!

К. Уразаев

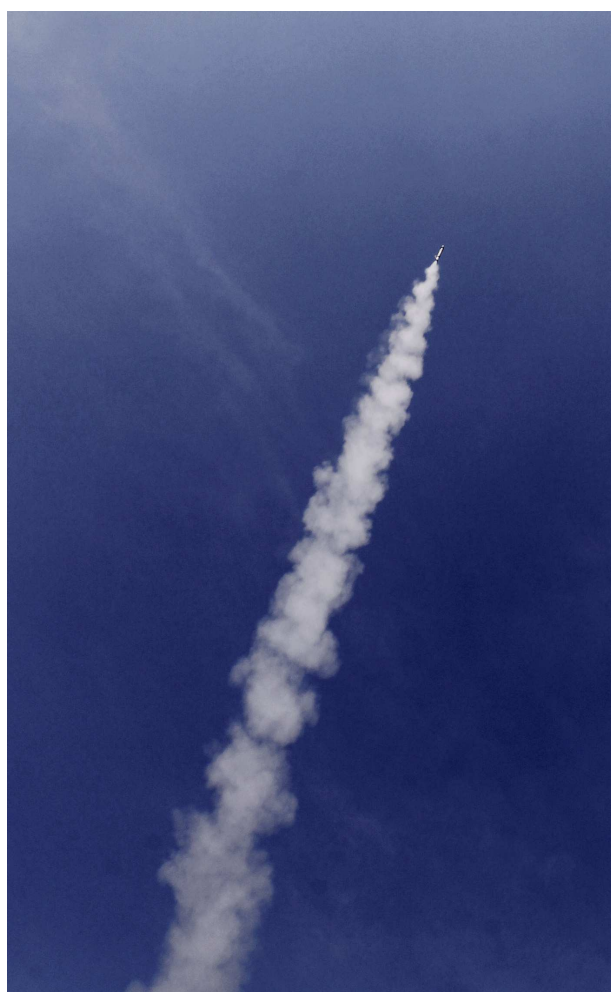
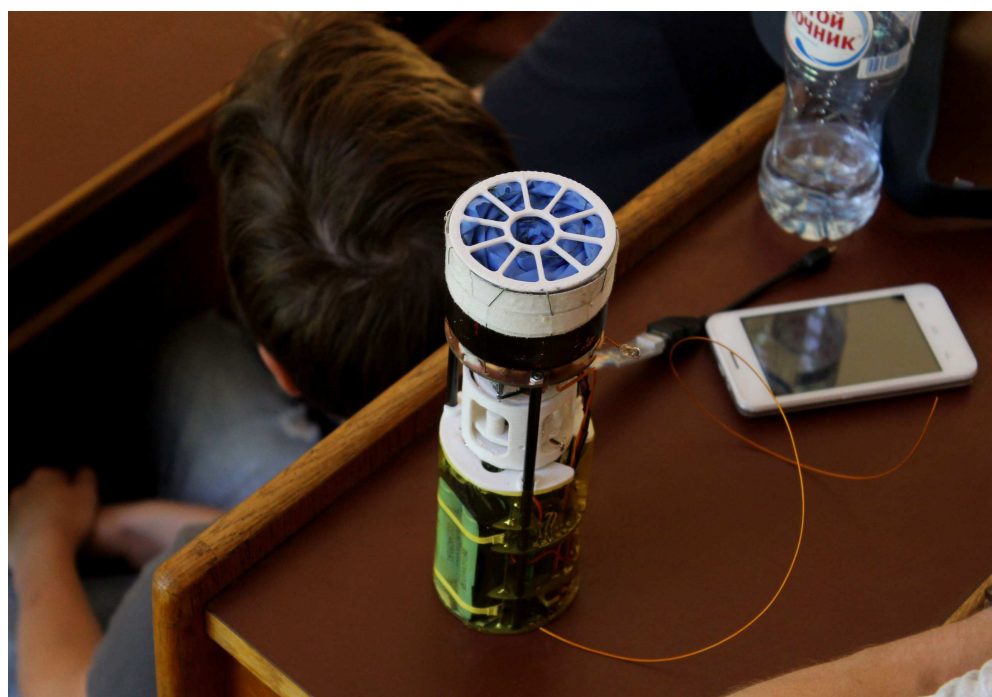

НАШИ В АРТЕКЕ

ИЗ ПЕРВЫХ РУК

ПОЛИНА БУРЦЕВА О СВОЁМ АРТЕКЕ

АВТОР: САМОЙЛОВА КРИСТИНА, 10 м

НАДО ВСЁ ПРОЧУВСТВОВАТЬ И СТАРАТЬСЯ ЗАПОМНИТЬ

ЛИЦЕЙ

- Как ты попала в Артек? Как узнала об этой поездке? Бывала ли там раньше?

- Как я, так и мои родители раньше не были в Артеке, но их одноклассники, побывавшие там, с воодушевлением рассказывали про свои поездки. Я всегда думала, как было бы здорово там оказаться, хотя и понимала, что в Артек принимают детей, которые добились очень многого.

Впервые мне предложили съездить в Артек в октябре или ноябре. Светлана Ивановна рассказала, что идет набор в научную смену на конкурсной основе. Мы быстро собрали и отправили все документы, но мне не удалось пройти. Конечно, я очень расстроилась и решила, что такова судьба. Более того, понимала, что это середина учебного года, а значит, я пропустила бы очень много материала.

В марте, после научной конференции, Светлана Ивановна сообщила мне о еще одной возможности поехать. Помня, как нам отказали ранее, она заверила меня, что не стоит переживать и что я точно поеду. Конечно, мне не верилось, но так получилось, что в апреле я попала на смену от Аэрокоса, который как раз набирал команду детей. Наша куратор занималась сбором документов, портфолио. Со мной мог отправиться еще один человек из лицея, а Светлана Ивановна как-то упомянула Таню Уразову. Мы знаем друг друга и очень хорошо общаемся, поэтому я всеми способами уговаривала её поехать: в конце концов, если рядом есть знакомый человек, ты чувствуешь себя гораздо увереннее.

- Расскажи про свой отряд

- Мы с Таней попали в 7 отряд лагеря «Хрустальный», первую международную смену. У нас в отряде было несколько иностранцев: два немца, два испанца, три турка и американец. Я ожидала, что они будут англоговорящими (так как он универсален и большинство его знает), и я смогу попрактиковаться в языке. Но они оказались либо наполовину русскими, либо эмигрантами и замечательно разговаривали на русском, кроме одного человека, который родился в Германии, и с семьей гово-

рит исключительно на немецком. Несмотря на частое посещение русской школы, он говорил с очень сильным акцентом, не всегда понимал нас, поэтому приходилось произносить медленно и очень разборчиво. Тем не менее, это был потрясающий опыт общения с иностранцами: нам все-таки удалось поговорить на английском.

Кроме того, поскольку смена была космическая, то во всем лагере собрались дети, отличившиеся в технической области знаний - физике, информатике, математике. Я сначала чувствовала себя немного некомфортно, потому что я полный гуманитарий, а никак не техник, и писала научные работы по филологии. Сначала не понимала, как вообще там оказалась, но затем это чувство дискомфорта исчезло, растворилось.

- Насколько мне известно, во время поездки у вас также велись учебные занятия. В чем разница по сравнению с уроками в лицее, в чем они похожи с обычными школьными буднями? Какие особенности?

- Да, у нас были учебные занятия, и я рассчитывала, что они будут каждый день, но какие-то упрощенные, адаптированные, потому что на сайте Артека писалось, что домашних заданий не будет. Я обрадовалась, что большую часть времени мы будем отдыхать, но все оказалось гораздо проще. За всю смену мы учились раз семь, ходили в школу через день, где нам преподавали 4 предме-



та: математику, русский, физику, химию. У нас было две пары в день, мы учились с девяти до часу, а затем шли на стандартные артековские мероприятия. Все остальные предметы были по СОМам. СОМ – это системный образовательный модуль, урок в новом формате либо за пределами школы, либо с какими-то своими изюминками. Например, по английскому нам дали тему, по которой мы должны были подготовить мини-реферат с красочной презентацией и представить его перед своим отрядом. Кстати, наш английский очень похвалили. На обществознании нас вывозили в парк Айвазовского, чудесное, живописное место, откуда не хотелось уезжать и где я сделала миллион фотографий – в общем, осталось очень приятное неизгладимое впечатление. Еще мы обсуждали экологическое законодательство, пробовали построить модель колонии, которую могли бы основать на этом месте, и думали, какое предприятие могли бы создать, чтобы обеспечивать себя всем тем, что нужно. На литературе нас

возили на белую дачу Чехова: мы бродили по саду и нам показывали растения, которые сажал сам Антон Павлович! Мне сложно поверить, что я это видела. Нам рассказали всю историю его жизни, и потом мы даже ставили сцены из «Вишневого сада».

Кстати, интересная деталь: у нас был классный руководитель (пусть и на 7 дней), учитель математики, Полина Анатольевна. В первый день она провела нам экскурсию по школе, объяснила правила передвижения по ней, расписание, ответила на наши вопросы. В общем, все было очень организованно, даже сверх того, что я ожидала.

- Расскажи про распорядок дня в лагере

- Нас никогда не будили, что меня поражало в Артеке. Никто не следил за тем, когда ты встанешь. Тебе говорят, что ты должен быть на парапете в 7:30, и ты можешь встать хоть в 6 утра и заниматься, чем угодно, но в назначенное время ты должен быть готов.

Затем мы шли в столовую. В ней кормят шикарно: как дома, даже лучше, ты всегда сытый, довольный. Причём блюда разных кухонь мира: и еврейской, и греческой, и испанской – все, что захочешь, каждый день разное меню. Дальше мы шли либо в школу, либо на артековские мероприятия, готовились к ним или шли смотреть организованные другими отрядами. После этого был Абсолют (тихий час), который был очень редко, на что мы жаловались. В любом лагере, я думаю, дети ненавидят тихий час, но нам его страшно хотелось, потому что в Артеке тебя изматывают так, что ты очень хочешь спать. Далее опять мероприятия и секции...

см. продолжение на **стр. 7** →



НАШИ В АРТЕКЕ

ИЗ ПЕРВЫХ РУК

ПОЛИНА БУРЦЕВА О СВОЁМ АРТЕКЕ

АВТОР: САМОЙЛОВА КРИСТИНА, 10 м

НАДО ВСЁ ПРОЧУВСТВОВАТЬ И СТАРАТЬСЯ ЗАПОМНИТЬ

ЛИЦЕЙ

← продолжение со **стр. 6**

В общем, расписание составлено так, что тебе найдут занятие и ты не останешься в стороне никогда. Иногда вечером была массовка (дискотека в отряде), потом Отрядный круг – обсуждения дня. Иногда он был очень коротким, минут 10, нам говорили быстро высказать все, что думаем, потому что время было позднее, начинался отбой, шла проверка, а мы еще не были в кроватях. Мы вставали в кружок, обнимали друг друга за талию (вставали мальчик-девочка), делились впечатлениями о дне. Как мне кажется, это был самый искренний момент, и я всегда ждала его. Еще у нас была милая отрядная традиция: поцелуй в щечку в какую-то сторону. Это было довольно приятно, и мы все вместе были большой хрустальной семьей. Наконец, сон. Кстати, насчет отбоя: мы никогда к нему не успевали, и нам говорили, что мы сейчас разбираем постели, ложимся, а в душ потом, когда пройдет проверка, или рано утром. Это было странно: ты хочешь спокойно подготовиться ко сну после нелегкого дня, и не получается.

- Были ли у вас дополнительные кружки/секции? Какие?

- Да, у нас были секции, они назывались лабораториями. Как и тема смены, кружки были связаны с космосом: ракетостроение, 3D-моделирование, спутник ГЛОНАСС (отслеживание перемещения объектов), физика космоса и «Первый в космосе» - мультстудия, куда ходили младшие отряды. Я пошла на ГЛОНАСС, поскольку я гуманитарий, и я искала для себя лабораторию, где мне будет понятно, где не придется зубрить физику: я хотела получить максимальное удовольствие от процесса, и это получилось. На этой секции нам объяснили, как работает спутник, мы брали навигатор, с которым ходили по самым живописным местам Артека, и побывали не только в Хрустальном, но и в других лагерях, где никто из нашего отряда не был, записывали маршруты. В конце смены отчитывались со своими проектами перед комиссией, и даже перед космонавтом Крикалёвым Сергеем Константиновичем. Мы с девочкой, работавшей со мной в паре, были лауреата-

ми, и наш научный руководитель был так доволен, что выдал специальный подарок от Роскосмоса, который все это и организовал.

- Чем тебе больше всего запомнилась поездка? Что понравилось? Что не понравилось? Были ли у вас дополнительные кружки/секции? Какие?

- Нет однозначного ответа на этот вопрос, потому что я помню каждое мероприятие, которое проходило в Артеке, потому что это просто невозможно забыть. Я настолько люблю Артек, что не могу выделить что-то одно. Наверное, самой уникальной является традиция всех артековцев, даже советских, - восхождение на Аю-Даг. Когда мы поднялись, я почувствовала, что являюсь частью чего-то большого, доброго, мощного. Мы встали в 4 утра, вышли в 5:20, встретили рассвет, пока шли к подножью, у которого нас встретил «дух горы» - вожатый. Есть традиция брать камешек у подножия и нести его на самую вершину, при этом его можно только держать в руке. Там его нужно бросить через левое плечо на одной ноге, помянуть и загадать желание. Подъем был довольно сложным для меня, человека неспортивного и нечасто участвующего в походах, но я решила, что просто не прошу себе, если сдамся, что я должна это сделать, если здесь оказалась. У нас был небольшой привал на обзорной площадке, очень красиво: самый рассвет, солнце отражается в воде, все блестит, всё залито светом, и тут ты чувствуешь, что являешься частицей чего-то великого, и ты горд, что оказался здесь, в Артеке, и не пропусти-



тил этого. Потом мы все-таки забрались на вершину, где было символическое посвящение в Артек. Нам рисовали на лицах «X» - хрустальный, «А» - Артек и «7» - седьмой отряд. Это, конечно, никогда не забудется. Посвящение прошло очень здорово. Мы были вместе, помогали друг другу.

Еще понравилось вот что: у нас был особенный отряд в плане организованности. Нам за день, за два говорили об очень важном мероприятии, к которому нужно было готовиться, а мы занимались этим за час до самого события. За час! Безусловно, мы немножко поругаемся, что-то нас не устроит, кто-то поспорит, зато потом мы соберёмся и сделаем такую конфетку за короткий промежуток времени, что старшие вожатые отметят и дадут нам первые места. Серьёзно, у нас почти на каждом мероприятии было первенство. Конечно, это заслуга и вожатых тоже. Они предлагали прекрасные идеи, рассчитывали, что мы взрослые, что мы должны быть ответственными, всё готовить сами. Мы учились у них, пытались выдумать что-то креативное, и всегда получалось.

В общем, я горда тем, что мы в самые ответственные моменты были вместе, что работали сообща и не теряли командный дух. Мы были одной большой семьёй.

Не понравилось то, что в Артеке ты ужасно устаёшь. Ты думаешь, что едешь отдыхать и у тебя будет время выспаться. На самом деле нет. Максимум часов семь в день. Семь! Это кому-то мало, кому-то очень много. Мне это было маловато, поэтому хотелось Абсолют. Мы прямо требовали его, и когда не было, все так ныли, страдали. Кроме того, мы постоянно задерживались, что ли, и получалось, что мы приходим в корпус после отбоя, и у нас не было времени ни сходить в душ, ни нормально подготовиться ко сну. Это было странно. Я рассчитывала, что будет больше времени выспаться, но не получилось. Выспаться мне удалось дома - потом были майские праздники, поэтому я всё компенсировала. В принципе, негативных впечатлений об Артеке у меня нет. Это же Артек!

- Расскажи про мероприятия, которые проходили в Артеке

- У нас была "Агитбригада" - это когда вы должны отрядом придумать мини-выступление агитационного характера на экологическую тему. Темой была "Урбанэкология", то есть связь экологии и города. У нас оно было театрализованным, со стихотворениями и голосом за кадром, писали его мы вместе с Таней. У остальных была прямая агитация, устрашающие тексты про то, что мусор скоро поглотит Землю и что мы не должны так делать и нужно остановиться. У нас же целью было привлечь внимание каким-то художественным способом. Мы подумали, что это будет более эффективно и как-то эстетично, что ли, красиво, чтобы зритель не только задумался о проблемах экологии, но и получил удовольствие.

см. продолжение на **стр. 8** →



НАШИ В АРТЕКЕ

ИЗ ПЕРВЫХ РУК

ПОЛИНА БУРЦЕВА О СВОЁМ АРТЕКЕ

АВТОР: САМОЙЛОВА КРИСТИНА, 10 м

НАДО ВСЁ ПРОЧУВСТВОВАТЬ И СТАРАТЬСЯ ЗАПОМНИТЬ

ЛИЦЕЙ

← продолжение со стр. 7

А потом у нас был гала-концерт, наш отряд был организатором, и мы разыгрывали сценку, а если точнее, это был конференс, но с сюжетом: там была завязка, кульминация и финал. Всё должно было быть связано и притом надо было объявлять номера - задача архисложная. Мы с Таней не участвовали, потому что были выступающими, но очень переживали за наших ребят. В конце концов, всё удалось, нас очень похвалили. Старший вожатый сказал, что идея этого конференса была очень оригинальна.

Ещё было спортивное мероприятие, что-то вроде верёвочного курса. Его проводил одиннадцатый, туристический отряд, то есть они специализировались на различных трюках, вязании узлов. Мы должны были ходить по тросам, по лабиринтам, не касаться верёвок, переходить от станции к станции, помогая друг другу, естественно.

- Расскажи о забавных случаях, шутках, которые ходили в Артеке на твоём потоке?

- Был у нас один забавный случай. Отрядом мы поехали на Белую дачу в Чехово. Все вроде вышли, вожатый нас пересчитал. Мы возвращаемся, и нам водитель объясняет, что прошёл, может быть, час, он обернулся и увидел, что один ребёнок из нашего отряда просто сидит на заднем сиденье и спит, дрыхнет, как мёртвый, на самом деле. Он не стал его будить, тот и проспал два часа. Вожатый наш просто был в шоке, немножко в недоумении. Он поблагодарил этого водителя, купил ему мороженое, чтобы он не злился. Как же мы могли его пропустить, просто забыть человека в автобусе? Все, конечно, посмеялись,

было забавно. Потом тщательно следили за тем, чтобы такое не повторилось.

В первые дни смены вожатые заставляли ходить за ручки мальчик с девочкой, то есть цепочкой передвигаться по лагерю. Вроде как это сближает, помогает стать семьёй. На самом деле мы так намного быстрее познакомились, потому что стоишь с человеком и невольно начинаешь заводить разговор. Эффективный способ, надо заметить.

Потом они иногда называли нас или телепузиками, или тефтельками, в зависимости от того, молодцы мы или накосячили. Тефтельки - это когда устали, а телепузики - это когда накосячили. Подумать только, мальчики под два метра ростом, а они: «Телепузики».

- Расскажи о традициях Артека. Какие, на твой взгляд, являются самыми интересными?

- Во-первых, подъём на гору Аю-Даг. Самое интересное, это было ещё со времён основания Артека. Больше всего впечатлений у меня от этого.

Затем, когда выезжаешь с территории Артека, например, на экскурсию, проезжаешь большую стеллу с экраном - надо хлопать. Но это обычно во всех лагерях.

Каждая массовка заканчивается тем, что вы должны встать в большой отрядный круг, мальчик-девочка, обняться. И все качаются вправо-влево под артековскую песню «Звёздочка». Она очень трогательная, про то, что все расстаются, но дружба остаётся. Девочки обычно плачут на этой песне, всё очень трогательно.

Когда вы куда-то двигаетесь, то есть собрались вы



отрядом, идёте, например, в столовую, а все хрустальники, их называют ещё Гагаринцами («Хрустальный» назван в честь Гагарина, там даже памятник ему стоит, бюст), вожатый говорит: "И он сказал", а отряд должен ответить: "Поехали!", прямо как Юрий Алексеевич.

Были забавные кричалки. Ночью, когда прощаетесь: "Дружбу дружить, любовь любить, всегда побеждать и не унывать", и так три раза. Когда спокойной ночи друг другу пожелать... Она очень длинная, не буду её рассказывать.

В столовой, перед тем как кушать, надо взять свою порцию, сесть за стол, дожидаться, пока все усядутся. Потом вожатый говорит: "Седьмой отряд, приятного аппетита". У нас была своя традиция: надо взять какой-нибудь столовый прибор в руку, а когда вожатый желает приятного аппетита, нужно стукнуть сначала по столу, а потом по тарелке. И это всё должно быть, конечно, синхронно. И у каждого отряда свои фишки. Девятый отряд, например, делал "Вжух". То есть они брали какой-то столовый прибор, крутили в возду-

хе, и вот это вот "Вжух" надо было произнести.

- Что ты вынесла для себя из этой поездки?

- Артек - это такое место, где о плохом думать совсем не хочется, времени даже на это нет. Поэтому надо всегда помнить, что вокруг тебя полно прекрасных вещей и нельзя о них забывать. Нужно наслаждаться каждым моментом, дружить со всеми, потому что, когда ты приезжаешь, думаешь, что всё только начинается и смена будет очень долгой. И вот наступают последние три дня, и ты думаешь: "Как же так, я же столько всего не успел!" Поэтому нужно быть максимально активным, не стесняться, хотя это нормально. Надо наслаждаться каждым моментом, всё прочувствовать и стараться запомнить, чтобы потом ты сидел и вспоминал, и был горд, что оказался в этом месте, что тебе выпал такой шанс.



ПОЗНАВАЯ РОССИЮ

ДЕЛА ЛИЦЕЙСКИЕ - ТУРИСТИЧЕСКИЕ

ОДИН ДЕНЬ В ВОЛГОГРАДЕ 5-1 КЛАССА

АВТОР: АБУЗЯРОВ ДАМИР, 5-1

СЪЕЗДИТЬ В ВОЛГОГРАД, ЧТОБЫ ПОНЯТЬ ДЕДА

ТУРИЗМ

Собираясь с классом в поездку в город Волгоград, я, в первую очередь, думал об отдыхе и развлечениях. Но в действительности оказалось все иначе.

Я слышал об этом городе и раньше, даже несколько раз проезжал мимо него на поезде. Знал – есть у него особенная деталь, которая привлекает к себе взгляды всех проезжающих - это величественный монумент Родина-Мать. Уже тогда меня интересовало, как, зачем, когда появилась эта скульптура на волгоградской земле.

Итак, мы ехали в этот город и меня, естественно, одолевали мысли по поводу памятника. Но я даже не мог себе представить, что знакомство с мемориальным комплексом «Мамаев курган» окажет на меня такое сильное впечатление.

История этого места очень примечательна. Я считаю, что ее должен знать каждый. Именно здесь во время Великой Отечественной войны произошло грандиозное сражение. Самое кровопролитное за всю историю войн. Тысячи советских солдат сложили головы на этом кургане. Именно это сражение

стало переломным в ходе той страшной войны. Советские люди поверили, что мужество и отвага приведут их к победе над чудовищным врагом.

Когда слушал рассказ экскурсовода, смотрел на памятники, пытался представить, как это все могло выглядеть в реальности. Это было сложно. Ведь меня окружала совсем другая жизнь. Светило яркое весеннее солнце, небо было синее и чистое. Люди прогуливались и улыбались. Как это не вязалось с моими картинками войны! Небо, темное от дыма, взрывы, гул летающих самолетов, крики людей. Убитые, раненые... Страшно... В эти минуты я почувствовал признательность и



благодарность людям за их великий подвиг.

Очень сильное впечатление на меня произвел Зал Воинской Доблести. В его центре – Вечный огонь, который держит огромная рука из камня. Рядом венки, цветы. И тишина. Никто не говорит громко, на лицах людей я не вижу улыбок. Кажется, что все скорбит о погибших на

войне, как о близких родственниках. Очень торжественно проходит смена военного караула. Не хочется шутить и веселиться. Я в это время думал о той страшной войне, которая унесла миллионы жизней. Грустно и радостно одновременно. Ведь все окончилось победой! Оказывается, так бывает. Очень сложно передать словами свои чувства.

Теперь Великая Отечественная война для меня ассоциируется образом этого города. Да, мне рассказывали об этой войне, но казалось, что ко мне она имеет отдаленное отношение. И тут я вспомнил дедушку. Он рассказывал, как в 1945 все дни сидел у окна и с замиранием сердца всматривался в приходящих с фронта солдат. Жаль, что именно этот окажется его папой, которого он уже не помнит. Дедушка вспоминал и плакал. Теперь я лучше его понимаю. Мне очень горько...

Именно Волгоград помог мне понять дедушку.



ЧТО ДЕНЬ ГРЯДУЩИЙ НАМ ГОТОВИТ?

ВЫПУСКНИК - ЧЕЛОВЕК С ПЛАНОМ

КТО КУДА, А МЫ В ВУЗ!

АВТОР: РЕДАЦИЯ «МЕТЕЛИЦА»

НАМ ДОМ РОДНОЙ МИЛЕЙ ИЗДАЛЕКА...

ЛИЦЕЙ

В мае 2017 года редакция «MeTeЛица» провела опрос учеников одиннадцатых классов СМТЛ, чтобы узнать определились ли ребята с выбором профессии, куда кто планирует поступить и о планах вернуться в родную Самару.

Всего в электронном анкетировании приняло участие 51 лицеист 11 классов. Самыми здоровыми и сознательными оказались экономисты - 19 человек опрошенных, а второе и третье место поделили в меру ленивые и в меру хворые представители технического и медицинского классов, где в каждом нашлось только 16 опрошенных.

В опросе приняли участие 33 девочки и 18 мальчиков.

Итак, вот они, результаты опроса.

С необходимостью продолжить образование после окончания школы согласился 71% выпускников. Удивительно, но 19% считают, что это вовсе необязательно.

На вопрос о том, насколько выпускники уже определились с выбором будущей профессии, 76% респондентов ответили скорее утверди-

тельно. В то же время 24% ребят еще не определились окончательно в выборе профессионального пути.

На вопрос о том, насколько точно выпускники представляют себе сейчас свой карьерный путь, только 35% относительно точно понимают, как должна складываться их профессиональная жизнь. Плохо то, что 10% ребят мало себе представляют практическую сторону своего будущего профессионального поприща.

На вопрос о том, насколько точно ребята представляют свою будущую работу, 67% ответили, что представляют хорошо. Однако для 11% выпускников этот момент пока что является скорее загадочным.

Не может не радовать, что на вопрос о критерии выборе ВУЗа большинство - 71%, ответили, что он должен соответствовать выбору профессии. Однако печально, что в силу разных обстоятельств для 17% решающее значение будет иметь бесплатность высшего образования.

На вопрос о том, где расположен вуз вашей мечты, треть (33%) ответила, что в Самаре, но вот 57% выбирают столицы - Москву и Питер. Для двоих респондентов вузом мечты является вуз из крупных городов РФ. Еще двое выбирают вузы за преде-

Согласны ли Вы с утверждением, что после окончания школы нужно продолжить образование?

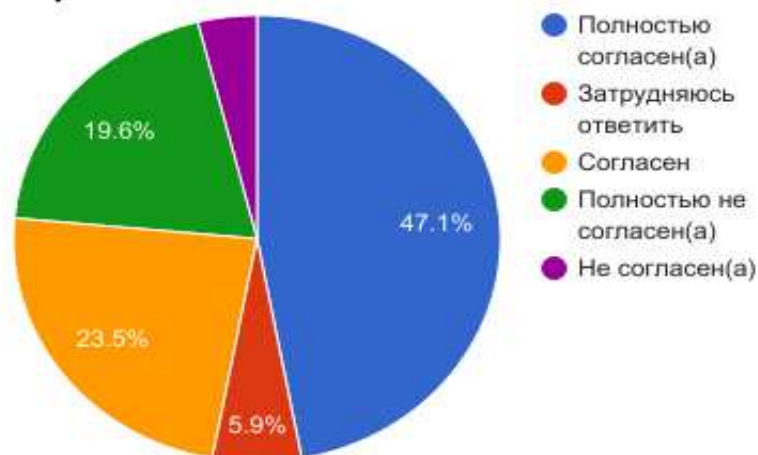

лами нашей родины.

На вопрос о том, определились ли выпускники с выбором конкретного вуза, 93% ответили, что, в целом, определились.

Ответы на вопрос о выборе сферы образования были столь разнообразны, что проще посмотреть диаграмму ниже, но медицина, информационные технологии и сфера услуг были в лидерах.

Следующим и логичным вопросом был вопрос о вузе первого выбора, т.е. в какой вуз вы бы хотели поступить в первую очередь. В лидерах ВШЭ - 14 ответов, Самарский университет - 7, СамГМУ - 5, МГУ - 4, СПбГУ - 3. Радует, что Самарский университет попал в ТОП, т.к. в прошлом году его никто и не вспомнил.

Ответы на вопрос о вузе второго выбора дали несколько другую кар-

тину, а именно: МГУ - 8, ВШЭ - 5, МГИМО - 4, СамГМУ - 4, СамГТУ - 3.

Здесь мы можем наблюдать продолжение тренда на выбор самарских вузов, но зато исчез Самарский университет.

И вдогонку был задан вопрос о третьем, самом распоследнем варианте выбора вуза. Здесь картина следующая: Самарский университет - 5, РГГУ - 4, СамГМУ - 4, РАНХИГС - 3. Далеко не все выпускники смогли ответить, так как уже хорошо определились.

Печально, что 41% ребят ответил, что скорее всего не вернется в родной город, а 22% возможно вернуться.

Место проживания после окончания вуза определит для 63% выпускников возможность трудоустройства по специальности.

Согласны ли вы с тем, что мы живем в мире, где успешному человеку приходится всю жизнь учиться?

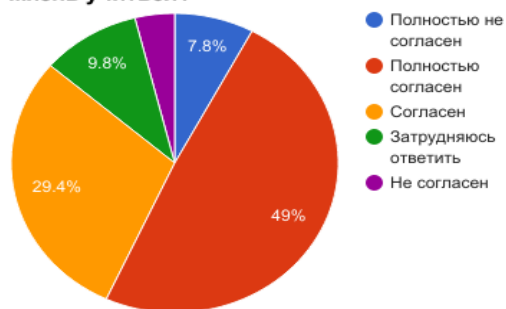

Можете ли вы сказать, что довольно точно себе представляете свою будущую профессию (т.е. чем вы будете заниматься на работе)?



Насколько точно вы себе представляете свой карьерный путь (на 10-летний период) в настоящий момент?

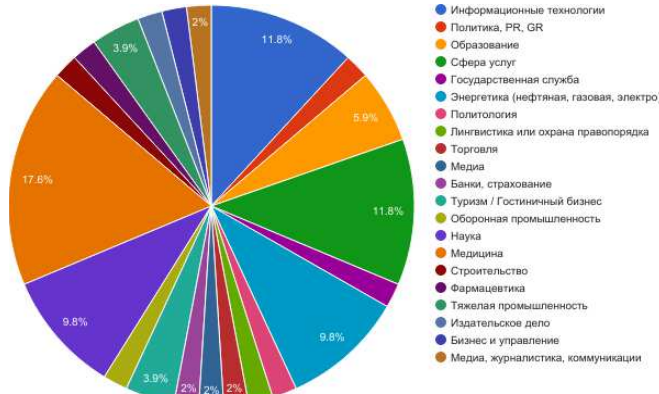
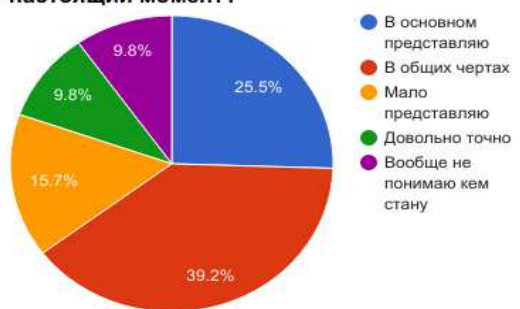

Какой ВУЗ вы выберете для поступления после школы (лица)?



Определились ли вы уже с выбором будущей профессии?



Вы уже выбрали учебное заведение, куда будете подавать документы?

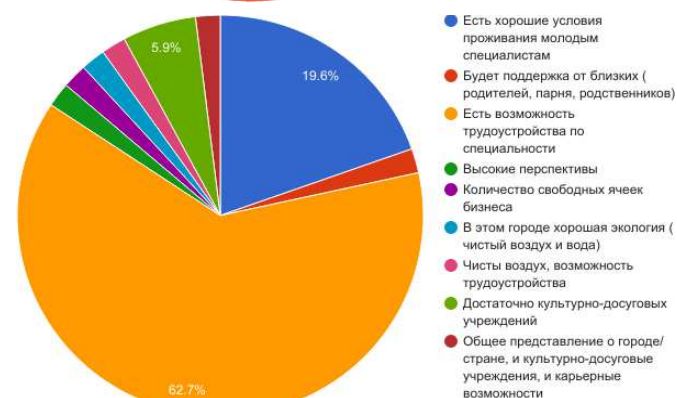

Где расположен ВУЗ в который вы будете (при прочих равных) стараться поступить?

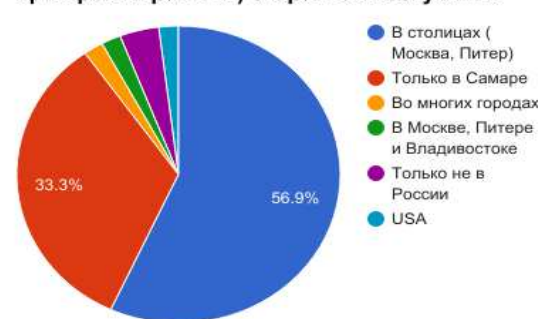

ВУЗЫ

НАШИ В ЛИВЕРПУЛЕ



ЛЮДМИЛА НЕДИНА В LIVERPOOL JOHN MOORES UNIVERSITY

АВТОР: РЕДАКЦИЯ «МЕТЕЛИЦА»

СТАТЬ ЛУЧШЕ, ЧЕМ ТЫ ЕСТЬ СЕЙЧАС!

ВУЗЫ

- Поздравляем с поступлением в Liverpool John Moores University и успешным переходом на 2-й курс! Расскажите, как происходило поступление в Liverpool John Moores University? Почему, собственно, Англия? Какие альтернативы вы рассматривали помимо Liverpool John Moores University?

- Выбрать заграничный вуз было одним из самых спонтанных реше-

нения лучше других, какие университеты аккредитованы. Шаги были простыми: найти рейтинг университетов по специальности Pharmacy, выбрать город, подать документы. Оказалось, что, если хорошо изучить вопрос, даже самые спонтанные решения могут давать хорошие результаты. «Почему бы и нет?» - думали мы.

Выбор пал на Ливерпуль – из-за The Beatles, развитой инфраструктуры и того факта, что после четырех лет

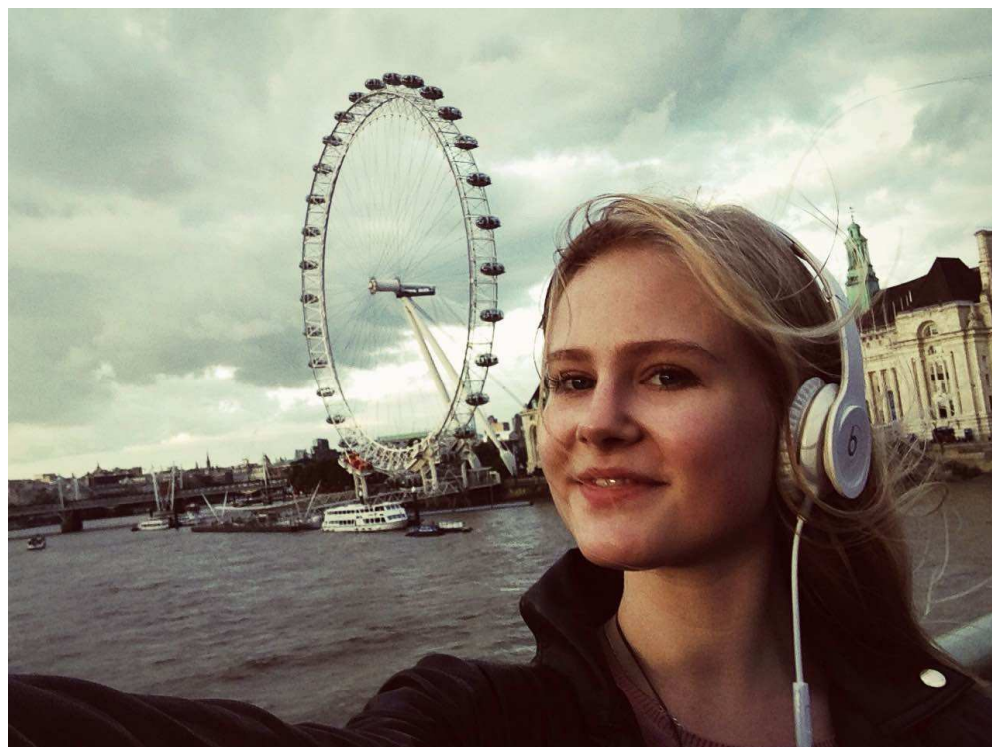

ний в моей жизни. Я несколько раз была в Великобритании в средней и старшей школе, и эти путешествия подарили мне очень много положительных эмоций. То есть у меня был шанс познакомиться с культурой страны даже до того, как я всерьез задумалась о том, что могла бы там учиться. Конечно же, у меня была мечта-идея туда переехать однажды, но я никогда, если честно, не верила, что это на самом деле возможно для меня.

Одним осенним вечером, когда я была на одиннадцатом году школы, мы обсуждали с мамой мое грядущее поступление в университет. Она в шутку спросила меня, не хочу ли я учиться где-то кроме России, и я так же в шутку ответила: «Конечно, хочу». Ответственность за информацию, что логично, взяла на себя я, и через несколько часов я уже знала о том, какова система обучения, какая специальность из интересующих

обучения в Liverpool John Moores University выпускник получает диплом Master of Pharmacy, дающий возможность работать в широком спектре областей: от продуктов питания до современных лекарств, зависит только от интересов. Отправить заявку на поступление было гораздо проще, чем в России (в русские ВУЗы я документы тоже подавала – поступила на всякий случай еще в три университета). Обычная онлайн-форма, больше пятнадцати минут у меня не ушло на ее заполнение. На следующий день мне позвонили во время урока химии (пришлось отпрашиваться) с номера, что начинался на +44, и женщина по телефону по-русски сказала, что она мой супервайзер поступления, и все вопросы я могу задавать ей. Помню этот день: трескучие морозы, учебник ЕГЭ по химии, а у меня звонок из Ливерпуля.

- Какова процедура поступления?

Есть ли какая-либо специфика?

- Для поступления мне, конечно же, пришлось пройти несколько кругов бюрократии. Большая часть учебного года прошла в подготовке документов для университета, для полиции, для врачей, для визы. Бумажек было действительно очень много, плюс каждую нужно было перевести на английский, плюс мне было только семнадцать лет, поэтому требовалось согласие родителей на мой выезд, то есть нотариусы, переводчики и прочие не менее приятные ребята. Правда, в российских учебных заведениях с этим несколько не легче, разве что визу не нужно получать. Для того, чтобы официально поступить в колледж (в университет принимают с 18 лет, да и квали-

фикации для выбранного факультета мне не хватало, ведь ЕГЭ, аттестаты и олимпиады для Англии не существуют), мне пришлось дополнительно сдать несколько экзаменов. Представители университета звонили мне по скайпу и задавали вопросы по биологии, а я смотрела в камеру (чтобы не могла подглядывать) и отвечала на них. Было несложно, но не хватало лексикона, да и решать дальнейшую судьбу через веб-камеру – волнительное дело. Однажды мне позвонила куратор курса и провела со мной собеседование, вывела мои жизненные цели и «почему ты хочешь учиться в Ливерпуле? В LJMU? На Pharmacy?», была доброжелательной.

см. продолжение на **стр. 12** →

СПРАВОЧНО

Ливерпульский университет им. Джона Мурса (ЛЮДМ)

– один из наиболее крупных и интенсивно развивающихся университетов Великобритании, осуществляющих обучение студентов по более чем 250 специальностям. Университет ведет свое происхождение от Ливерпульской школы механики, созданной в 1823 году, что делает университет участником дебатов за звание третьего старейшего университета в Англии. Согласно журналу The Guardian университет занимает 11 место по инженерии и 20 по математике в Великобритании, также университет занимает лидирующие позиции в таких сферах как: логистика, спорт, искусство. Научные исследования ведутся в областях астрофизики, электроники, электротехники и машиностроения. В университете, расположенном в самом центре Ливерпуля – города, объявленного столицей европейской культуры 2008 года, обучается 21000 студентов, которые живут и учатся в наиболее престижных городских зданиях. Для университета характерны новаторские учебные программы и тесное сотрудничество с промышленностью. ЛЮДМ имеет репутацию учебного заведения, выпускники которого имеют квалификацию, отвечающую требованиям современного рынка труда. Помимо традиционных специальностей университет осуществляет подготовку специалистов в таких редких областях, как судебная медицина, технология компьютерных игр, новые производственные процессы в средствах массовой информации, техника радиовещания, морской бизнес, причем обучение четко ориентировано на запросы работодателей. Благодаря тесной связи учебных курсов с требованиями промышленности, более 90% выпускников университета находят работу спустя не более шести месяцев после окончания обучения.

ВУЗЫ

НАШИ В ЛИВЕРПУЛЕ



ЛЮДМИЛА НЕДИНА В LIVERPOOL JOHN MOORES UNIVERSITY

АВТОР: РЕДАКЦИЯ «МЕТЕЛИЦА»

СТАТЬ ЛУЧШЕ, ЧЕМ ТЫ ЕСТЬ СЕЙЧАС!

ВУЗЫ

← продолжение со **стр. 11**

Когда университет окончательно убедился в том, что я хороший кандидат, мне пришло Confirmation of Acceptance for Studies. Помню этот день: снег тает, пробник по русскому, а я поступила.

Для визы необходимо было сдать IELTS, это такой языковой тест, согласно результатам которого тебе могут дать или не дать учебную визу. Я готовилась с учителем всего три или четыре месяца, все происходило в страшной спешке, все нервничали, я, честно, думала, что завалю. Перед самым экзаменом я, кажется, даже чуть было не помолилась. Узнать результат было чем-то из ряда вон выходящим. Помню этот день: птички поют, люди передают ЕГЭ, а у меня 8 из 9 по IELTS.

- Каковы пути поступления студентов из России?

- Студент из России может поступить в Университет в Великобритании несколькими способами. Тот, что выбрала я - через колледж - самый надёжный, кажется. Колледж многому учит, кроме того, там легко завести друзей, есть время на то, чтобы почувствовать страну, зарекомендовать себя, вообще понять, что к чему. Часто говорят, что это время для того, чтобы веселиться и получать хорошие оценки - для меня и многих моих приятелей это оказалось правдой. После колледжа, если успешно сдать экзамены, место в университете гарантировано. На моей специальности большой конкурс, ограниченное количество мест, поэтому я сильно сомневаюсь, что попала бы на курс, минуя эту подготовку. То же самое относится и к медицине, инженерии, естественным наукам, информатике - кроме случая, когда у студента есть диплом IB, сертификат A-levels или сопоставимые квалификации. На творческие специальности, такие как музыка, дизайн, некоторые языковые, достаточно сдать несколько экзаменов на творческую направленность и знание английского.

- Как проходила адаптация к английской действительности?

- Приехать впервые в незнакомый город в чужой стране оказалось сложнее, чем я себе представляла. Я не сразу стала понимать людей, отвечала невпопад, не знала многих названий, вообще не понимала порой, что происходит. Мне трудно

было разговаривать со сверстниками из-за сленга, со взрослыми - из-за сильного северного акцента. Чувствовала себя, честно, не в своей тарелке, в голове рисовались картинки того, как соседи по квартире смеются надо мной из-за эдакой моей умственной отсталости. К счастью, у меня хватило ума попытаться найти друзей по интересам, и это оказалось лучшим решением: я нашла музыкальную группу, в которой требовался барабанщик, и тут же позвонила по объявлению. Так у меня появилась первая компания, общение с которой помогло узнать значение многих неведомых мне новомодных слов, культурные феномены, все то, чего мне не хватало. Больше того, молодые музыканты в Ливерпуле нередко получают моральную и материальную поддержку, и мы, зарекомендовав себя на одном концерте, были еще несколько раз приглашены на разные фестивали. Познакомились на одном из них со старшим поколением

известных английских музыкантов, современниками и друзьями Битлз, они давали нам советы и шутили. Тьютор в колледже предупредил на первом занятии года, что всем иностранным студентам будет тяжело



даваться английский юмор, и это оказалось правдой на сто процентов: олдскульные английские шутки даже с натяжкой не показались мне смешными (смеяться все равно надо).

- Очевидно, что между российскими ВУЗами и Liverpool John Moores University должна быть разница. Расскажите пожалуйста про систему ВУЗов в Англии и про специфику Liverpool John Moores University в частности.

- Система образования в Англии немного отличается от русской. В школах в России, насколько я знаю, подход почти всегда теоретический: ты слушаешь лекцию, читаешь пара-

граф, получаешь пять за то, что рассказываешь материал учебника на уроке. При таком раскладе, учась в Университете в Великобритании, можно рассчитывать на «три». Приоритет смещен в сторону практики и понимания, ты даже можешь вообще не читать учебник, если глубоко знаешь тему (это практически невозможно, на самом деле). Преподаватель уделяет лекциям гораздо меньше внимания, зато всю пару может посвятить практическому применению изучаемой темы, будет образно рассказывать, как работает, например, спинной мозг, даст информацию о новейших технологиях, имеющих к нему отношение, будет шутить, рассказывая о параличе. Но все знают, что после пары ты должен прочесть несколько десятков страниц, глав, книг, чтобы оставаться на плаву. Впрочем, тебе интересно будет сделать это, а если не интересно, то ты выбрал не тот факультет. Мне нравится химия, нравится биология, я понимаю язык учебников, так что мне было довольно просто. Моя специальность в цене, и я рада, что мне так повезло с интересами, плюс из вуза в Англии талантливый студент может легко попасть в большую науку. Так я хотя бы примерно знаю, чего я могу добиться в жизни дальше и что мне нужно для этого сделать. В конце первого года моему курсу дали карт-бланш на посещение предприятий, где мы хотели бы проходить практику. В список входили больницы, аптеки, была фармацевтическая фабрика, дом химической индустрии. Даже обзорные экскурсии помогли сформировать неплохое представление о том, что происходит в одном из наших будущих мест работы. Я могу только предполагать, я честно не знаю, на каком этапе обучения в России я бы поняла, что к чему.



см. продолжение на **стр. 13** →

ВУЗЫ

НАШИ В ЛИВЕРПУЛЕ, ВЕЛИКОБРИТАНИЯ



ЛЮДМИЛА НЕДИНА В LIVERPOOL JOHN MOORES UNIVERSITY

АВТОР: РЕДАКЦИЯ «МЕТЕЛИЦА»

СТАТЬ ЛУЧШЕ, ЧЕМ ТЫ ЕСТЬ СЕЙЧАС!

ВУЗЫ

← продолжение со стр. 12

- Расскажите, как построена ваша студенческая жизнь.

- Жить в России и в Англии - тоже довольно разные понятия. Я живу в кампусе при университете, у меня отдельная небольшая комната в квартире на семерых. Общежитие расположено в центре города, на территории студенческой деревни. Это очень удобно: до любого здания, даже до любого человека можно добраться за пятнадцать минут, если он тоже учится в LJMU. Бесплатный wifi, магазин в том же здании, рядом станция проката велосипедов, в общежитии часто проходят фестивали, какие-то кинопоказы, есть кружки по интересам – организованы студентами и встречи назначаются в WhatsApp. В пяти минутах ходьбы расположен корпус, где проходят занятия. В нем тоже классно: там учатся студенты естественных наук, треть здания занята лабораториями, еще треть – компьютерами, лекционные залы оборудованы всем необходимым. LJMU работает со Starbucks Coffee, в каждом учебном корпусе есть хотя бы одна кофейня, и студентам предлагаются скидки. Библиотеки LJMU - их три - расположены в пешей доступности от всех корпусов и общежитий, в каждой несколько сотен компьютеров и примерно столько же ноутбуков, этажи книг, канцелярские техника, кафе, лаундж-зона, сервис студенческой поддержки. Это лучшее место для того, чтобы заводить друзей, ты всегда найдешь кого-то, кто поможет тебе найти книгу или распечатать плакат. И вообще, все места, где собираются студенты, сразу становятся интересными, если присутствует фактор общения по интересам - так, наверное, мир работает.

- А преподаватели чем-то отличаются от российских?

- Преподаватели в моем университете совсем не такие же, к каким я привыкла. Во-первых, там не приняты формальности в общении, и легко можно обратиться к профессору по имени, поговорить о жизни за кофе, пошутить. Субординация есть, но ее трудно уловить, и если не выходить за рамки вежливого человеческого общения, то вряд ли удастся поспорить с преподавателем. Во-вторых, в стенах университета никто не повышает ни на кого голос, если только речь не идет о футбольных командах. Все понимают, что ритм

обучения - личное дело каждого, и до тех пор, пока студент не завалит экзамен, преподаватель не будет обращать внимания на его невыполненные задания, лень и прогулы. Так сразу понятно, кто из ребят хочет учиться, а кто не будет этого делать, пока не заставит. Но никто не будет заставлять.

- Как построено свободное время студентов?

- Когда у меня сформировался круг общения, наладился быт, когда я выучила названия продуктов в супермаркете, встал вопрос, чем занять свободное время. В колледже его было предостаточно первое время: мы учились пять дней в неделю, по две или три пары каждый день (пара = 3 часа). В Ливерпуле много чем заняться можно: город разнообразный, все постоянно в движении; в университете проводились мероприятия, достойные посещения. Мне было недоступно большинство из них, потому что мне было только семнадцать лет в первые полгода, когда было время. Но я знаю, что общественный досуг организован очень хорошо, каждому, от байкеров-неформалов до вегетарианок с кошичками, есть чем заняться. Когда мне исполнилось восемнадцать, наступил период сессий и курсовых, и времени на развлечения осталось немного. Но всегда есть улицы с музыкантами, фокусниками, художниками, актерами, продавцами сов и мышей. Даже если нечем было заниматься, мне все равно было, чем заняться, главное – желание.

- Помогло ли вам образование полученное в СМТЛ, а особенно на ИВ при обучении на первом курсе, где традиционно обычно сделан акцент на общеобразовательных предметах? Помогла ли языковая подготовка в СМТЛ?



- Мне очень помогло образование, полученное в СМТЛ. Учителя дают очень много полезного, если вовремя понять, что из этого полезно. Почти весь первый год я только дополняла знания, полученные на программе ИВ. Думаю, что если бы не бакалавриат, я бы и не была мотивирована уехать куда-то в другую страну, искать там знания, успех и уют, а если бы мне этого и хотелось, то я бы точно не смогла. Языковая подготовка сыграла большую роль: в Ливерпуле многие говорят с акцентом, используют нетривиальные грамматические структуры, это обу-

словлено географией и историей (северный порт Великобритании, холодные ветра – у местных почти круглый год был насморк, из-за этого и развилось особое произношение). Если бы не было хорошей базы, я бы скорее впала в отчаяние, чем работала над собой. Хотя английский в России и в Англии – практически разные языки. Мне сильно помогли сериалы с субтитрами, книги в оригинале, музыка, мне повезло с преподавателями; все сложилось бы совершенно иначе, если бы не такое стечение обстоятельств.

- Какие советы при поступлении в ВУЗы вы бы с высоты вашего опыта дали будущим абитуриентам?

- Я думаю, что хорошее образование можно получить где угодно, если учиться. Конечно, это вопрос саморазвития, а не ценности диплома, но ведь человек и не определяется корочкой ВУЗа, не так ли? Быть хорошим и наслаждаться жизнью гораздо важнее, чем вот это все, но лучше использовать любую возможность, чтобы стать лучше, чем ты есть сейчас. Каждая ситуация может научить чему-либо, и если ты открыт для изучения нового, то ты будешь успешно делать это, независимо от того, где ты находишься.

ТЕАТР. КИНО. СПОРТ.

РЕЦЕНЗИЯ

«ТАЛАНТЫ И ПОКЛОННИКИ»

АВТОР: САМОЙЛОВА КРИСТИНА, 10 м

РЕДАКЦИЯ «МЕТЕЛИЦА» РЕКОМЕНДУЕТ

ТЕАТР

История о том, как бедная красивая девушка, имея жениха, вследствие финансовых трудностей уходит к богатому мужчине, который ей симпатизирует, не нова. Не могу поручиться за время, в которое жил Александр Николаевич Островский, но для нас этот сюжет точно был бы банальным.

Так чем же может зацепить эта история зрителя? Деталью. Так, например, Александра Николаевна, главная героиня, – талантливая актриса, а тот, с кем она остается, – её поклонник, один из многих подобных, но единственный, кто проявил благородство по отношению к ней. Жених героини Пётр Егорыч – студент, ждущий учительского места, крайне высоконравственный человек.

Самое же интересное в пьесе вовсе не сюжет, хотя и за ним ты следишь, временами забывая дышать (причиной является, прежде всего, прекрасная игра актёров), а взаимодействие двух противоположных сторон: Талантов и Поклонников. Казалось бы, первым нет никакого дела до вторых, не имеет значения, придет ли какой-нибудь школьник на концерт к любимому исполнителю или на бенефис актера, которого обожает. Одарённая сторона кажется нам независимой, самостоятельной. Но в реальности все иначе.

В пьесе Александра Николаевича можно выделить 2 вида зависимости Таланта от Поклонников. Самый простой и очевидный для зрителя – денежный. Именно с помощью них князь Дулебов, разозлившись, пытается сорвать бенефис Негиней: даёт взятку руководителю театра, настаивает на приглашении за свои личные средства актрисы куда более приятной и одаренной, чем Александра

Николаевна. Помещик Великатов буквально покоряет сердце матери героини, Домны Пантелеевны, подарками (начиная с чудесной дорогой шали и заканчивая заграничными породами куриц), помогает успешно организовать выступление главной героини, наконец, обещает материально обеспечить бедных женщин на всю жизнь. Александра Николаевна после раздумий о честной нищете и благосостоятельном содержанстве выбирает последнее, понимая, что иначе остальные поклонники могут загубить всю её дальнейшую карьеру.

Второй становится явным в конце, в монологе Петра Егоровича, который противопоставляет себя, свое наставничество, исполненное моралью, обществу поклонников, развращающих невинные души. Действительно, Талант в итоге принимает правила их игры. Сначала для Александры Николаевны мысль о том, чтобы быть содержанкой, оскорбительна, а любое внимание подобного рода девушка отвергает, не раздумывая. Но затем, увидев, как вся её жизнь может обратиться в ничто из-за прихоти развращенного общества, значительного и состоятельного, она пересматривает свои убеждения. В конце пьесы Негина, прощаясь с женихом, говорит, что она актриса, а не героиня, честная жизнь не её удел, самое главное для неё – театр, а там по-другому нельзя. При этом Александра Николаевна чувствует муки совести, поэтому на коленях умоляет Мелузова о прощении, отрывает для него свою косу (видимо, это коса «верности», но не столько жениху, сколько идеям, которые разделяла с ним). И Петр Егорович прощает её, поскольку любит и желает ей только счастья. Мы видим, что связь Поклонников и Таланта берет верх над его другими возможными контактами с окружающим

миром.

Таким образом, не только Поклонникам нужен Талант, но и Таланту необходимо обходиться Поклонниками. Впрочем, для рецензии на пьесу здесь с лишком много рассуждений.

С другой стороны, если постановка безупречна в отношении переданных чувств и событий, то она однозначно вызовет желание обдумать увиденное и высказать свои мысли.

В Самарте бываю уже не впервые, и каждая

встреча со знакомыми актерами как с родными людьми. Наверное, не только я, но и другие постоянные зрители удивляются перевоплощению, скажем, нигилиста Базарова в повесу-чиновника Бакина или строгого и несчастного Павла Петровича в интеллигентного и достаточно мягкого, при этом практичного Великатова, добродушного старика-участника Великой Отечественной войны (из «Василия Тёркина») в мстительного и сластолюбивого Дулебова, эксцентричного Аркадия в моралиста и серьезного студента Петра Егоровича. Восхищаешься простым, но ироническим образом Домны Пантелеевны, чудаковатым Гаврилой Петровичем Мигаевым, обожающим мир театра, женственной и даже немного вычурной Ниной Васильевной Смелской, Громиловым, вечно пьяным трагиком.

Даже кондукторы вносят что-то свое, характерное исключительно для этой постановки.

Отдельного внимания заслуживают декорации на сцене, одежда, которые, во-первых, всегда помогают переместиться в мир пьесы, во-вторых, сами по себе вызывают недюжинный интерес в плане исполнения и задумки. Честно говоря, в этот раз захотелось даже пройтись по сцене и осмотреть все поближе, а что-то и потрогать.

Просто в этих стенах связь Поклонников и Талантов (причем не только тех, кто блистает на сцене, но и помогающих на ней сверкать) другая, нежели в пьесе Александра Николаевича. Здесь мы проживаем истории придуманных персонажей наравне, сочувствуя и сопереживая. Поэтому-то мы и кажемся друг другу родными. Может, даже являемся?



ТВОРЧЕСТВО

НАСТРОЕНИЕ ДУШИ

* * *

АВТОР: ОЛЬШАНСКАЯ МАРИЯ, 10 м

ПРОЗА

— Мой хороший человек, у тебя все получится, куда бы ты ни шел (я в тебя верю). Усердно трудись. Люби всем сердцем. Оберегай близких. Сражайся. Выброси пачку сигарет, купи маме цветы. И перестань жаловаться на весь мир. Хочешь быть счастливым - будьешь.
Александр Полярный

Я смотрю на людей, вдыхающих горький дым, раз за разом проникающий в легкие словно змея, оседая отвратительно липкой пеленой на столь доверчиво открытых для них легких, и тысячу раз задаюсь вопросом. Зачем? Зачем они это делают? Зачем так беспощадно и жестоко губят себя, разрушают изнутри? Сжигают себя с каждой выкуренной палочкой никотина? Стоит ли наша короткая жизнь того, чтобы потратить ее на каких-то 10 пачек сигарет, оставляющих за собой лишь след разрушения, неизлечимый след? Мне всего 16, и я не готова сломать свою жизнь, позволив обречь свой организм на безликую зависимость, так легко внушаемую подросткам в современном мире. Каждый человек волен сам выбирать, хочет ли он полноценно жить, не обременяя себя проблемами со здоровьем, психикой или внешностью. Я думаю, гораздо интереснее вести насыщенный образ жизни, не ограничивать свои возможности в будущем. Намного приятнее в 20 лет быть красивым, энергичным и не стоять, мучительно задыхаясь от незапланированной пробежки на короткую дистанцию. Большинство людей имеют проблемы с зависимостью от вредных привычек благодаря нелегким жизненным ситуациям. Возможно, им стоит не закрываться от мира наедине с пачкой сигарет, а поделиться проблемами с друзьями или близкими, не бояться кардинальных перемен и попытаться достичь чего-то нового. Ведь зависимость от курения - страшная вещь, которая может настичь каждого, если он вовремя не задумается о своей жизненной позиции, выбирая, на стороне здорового ли образа жизни он. Вы и так прекрасны, люди, так зачем курить?



Итак. Великая Отечественная Война. Но что могу сказать о ней я, 16-летний подросток, никогда не видевший ее в глаза, читавший о ней в книжках, смотревший лишь фильмы и даже не слышавший рассказов? Война - это страшно, больно и жестоко. Это смерть, страх, боль и слезы. Это слепое отчаяние, глухая пропасть бесчувственности и безнадежности. Но что могут сказать слова? Простые буквы, витающие в воздухе, лишь создающие мутные образы в подсознании. Лишь отголоски взрывов, детских слез и рыданий обезумевших матерей и жен. Обреченные глухие шептания молитв. Ужас в глазах солдат, ранняя седина и усталость в глубине морщин. Бесконечная, бесконечная. Это самоотверженность и одиночество. А где-то в висках, с каждым стуком беззащитного перед свинцовым дождем сердца, один и тот же вопрос - «Все будет хорошо, правда?». Когда-нибудь. Я не буду никого просить помнить или говорить спасибо. Ведь это Спасибо в каждом нашем вздохе, взгляде и движении. В каждой минуте нашей жизни, которой могло бы не быть. Проживая каждую минуту, делая хорошие поступки, двигаясь вперед, мы говорим: «Спасибо». Спасибо, что подарили возможность существовать. Возможность не повторять ошибок. Возможность добиваться чего-то и просто дышать. Мы помним и будем помнить. Хотим мы этого или нет. Мы не забудем. Война это страшно. Это рваная рана в сердце, разбитая душа и сломанная улыбка. Никогда не воюйте, люди. Я прошу.

9 МАЯ

АВТОР: ЦВЕТКОВА МАРИЯ, 6-1

ПОЭЗИЯ



Василий - мамина отрада,
Мать сердобольная была.
Но знала все же мать, что надо,
И знала, что идет война.

Стоял Василий у порога
С котомкой, при параде весь.
И знали оба - очень много
Пройдет, пока его не будет здесь.

Однажды он придет с победой
И с орденами на груди.
Найдет он мать в родной деревне,
И сколько счастья впереди...

Печально мать в окно смотрела,
Напрасно сына мать ждала,
Болезнь старушку одолела,
Дождаться сына не смогла.

Сражался Вася очень смело,
Солдат немало вражеских убил,
Предательская пуля прилетела,
Сражаться дальше не хватило сил.

Таких семей довольно было много,
Они боролись не на жизнь - на
смерть.
Боролись ради неба голубого,
Боролись, чтобы птицы стали
петь.

Сейчас мы с вами ходим по аллеям,
Любуемся природы красотой.
Так как они тогда сумели,
Они стояли за страну горой.



ТВОРЧЕСТВО

НАСТРОЕНИЕ ДУШИ

* * *

АВТОР: МИНСКИЙ МИХАИЛ, 11 э

ПОЭЗИЯ

Марусиной Е.Е.

Какая же это мука -
Болеет за других сердцем.
Вбивать в них: книга - не скука,
Книга - та самая дверца,

Которую ты ищешь,
Себя от других скрывая,
Метаясь в людской грязице,
Где нет уже места морали.

Какая же это тяжесть -
Тащить, как бурлак по Волге,
По миру волшебных бумажек
Плюющих на них потомков.

И с каждым днем хуже и хуже.
Все меньше читающих. Боже.
Надежда уходит все глубже.
А в голосе больше дрожи.

Какой же огромный подвиг -
Терпеть это все. Биться
За человека в ребенке,
Пока еще машут ресницы.

19.10.2015

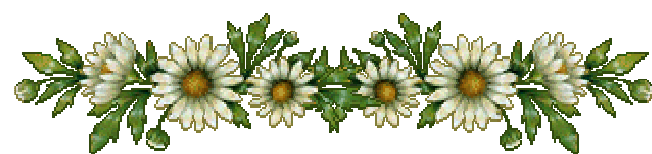

Вы видели глазки Хаски?

Вы видели глазки Хаски?
Две чудные зимние сказки.

В их аквамариновой краске
Найдёшь все алмазы Аляски.

Волшебные глазки Хаски
Нуждаются в чьей-то ласке.
Их зимним чудесным сказкам
Так хочется тёплой развязки.

Вглядитесь. В них морю нет края.
По бездне из ада и рая.
И в каждой кристальной стаи
Дрейфуют, мечтая растаять.

И если найдётся кто-то,
Который их льдины растопит,
Слезами глубоких утопий
На миг обе бездны затопит.

Я сердце отдал таким глазкам
За две бесконечные сказки
И тайны небесной их краски.
Но лишь у одной глазки Хаски.

4.2.2017



* * *

Без Галы Дали - не Дали.
Без Брик Маяковский - никто.
Не знал бы мир Экзюпери,
Не встреть Консуэло его.
Бодлер без Дюваль - не поэт.
Гюго без Друэ - лишь Виктор.
Без Лазич Шеншин - просто Фет.
Без Бонни Клайд Бэрроу - не вор.

Синатра без Гарднер не пел
Так бархатно. А кабаки
Забывать бы Есенин сумел,
Не зная к Августе любви?
Без жара любви моей,
Без мандариновых губ,
Без двух глубочайших морей,
Без ангельски нежных рук,
Я был бы совсем другим.
Кряхтел бы, как мир паршив,
Скитался бы, как пилигрим,
Теряя остатки души.

30.12.2015



Она любила гулять по городу

Она любила гулять по городу.
В ее глазах была темная ночь.
Всегда одета не очень дорого.
Ни от чего не бежала прочь.
Ее улыбка была таинственной,
Вонзалась в память проходим всем.
Бровей изгибы слегка воинственны.
Губы как будто мокнули в джем.
Она была воплощением прекрасного.
Люди глядели ей долго вслед.
Она смотрела на всех так ласково,
Тепло дарила, как мягкий плед.
Ей же дарили лишь восхищения.
Ничего большего.
Душа больна
Ее была одиночеством.
Она гуляла всегда одна.

22.10.2015

